

**Spannungsversorgung**  
**Power supply**  
**Tension d'alimentation**  
**Tensione di alimentazione**  
**Tensión de alimentación**

**Up: DC 3.6 V ... 14 V**  
 am Gerät, at encoder, sur l'appareil, integrato, en el aparato

	ECN	EQN
<b>P<sub>max.</sub></b>	3.6 V: ≤ 600 mW 14 V: ≤ 700 mW	3.6 V: ≤ 700 mW 14 V: ≤ 800 mW
<b>I</b> typisch typical typique tipico	5 V: = 85 mA	5 V: = 105 mA
	ohne Last, <i>Without load</i> , sans charge, <i>senza carico</i> , sin carga	

steigende Codewerte  
*Rising code values*  
 valeurs codées croissantes  
*valori assoluti crescenti*  
 valores codificados ascendentes

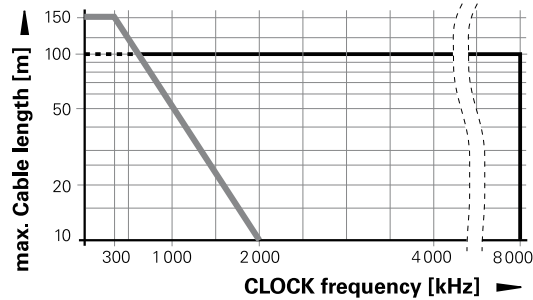
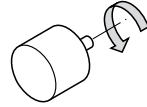

— ohne Laufzeitkompensation  
*without delay compensation*  
 sans compensation de la durée du signal  
*senza compensazione del tempo di ciclo*  
 sin compensación del tiempo de propagación

— mit Laufzeitkompensation  
*with delay compensation*  
 avec compensation de la durée du signal  
*con compensazione del tempo di ciclo*  
 con compensación del tiempo de propagación

**Achtung:** Die Steckverbindung darf nur spannungsfrei verbunden oder gelöst werden.  
**Note:** Do not engage or disengage any connections while under power.  
**Attention:** Le connecteur ne doit être branché ou débranché que hors tension.  
**Attenzione:** Collegare o staccare i collegamenti soltanto in assenza di tensione.  
**Atención:** Conectar o desconectar el conector sólo en ausencia de tensión.

Biegeradius **R**  
 Bending radius **R**  
 Rayon de courbure **R**  
 Piegatura **R**  
 Radio de curvatura **R**

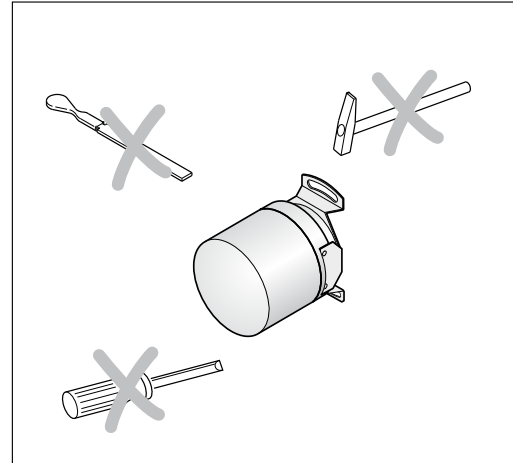
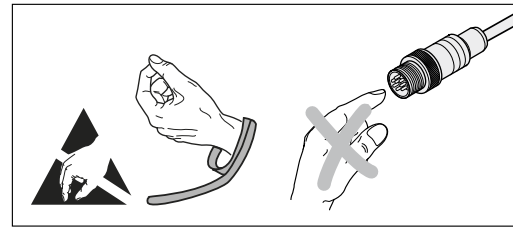
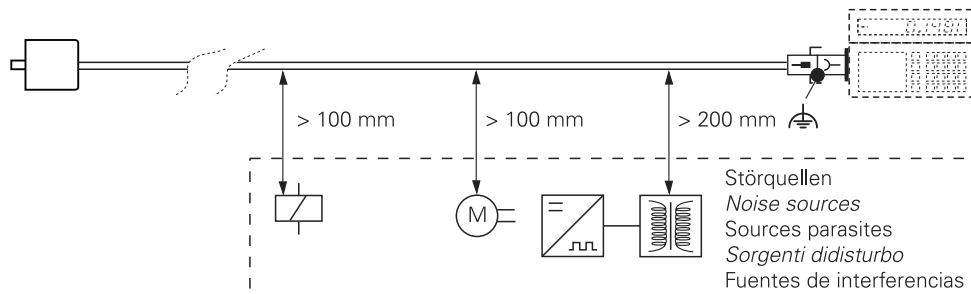
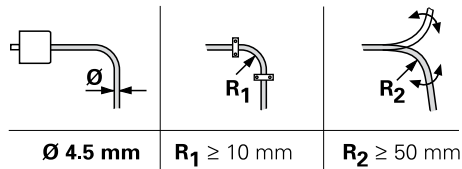

# HEIDENHAIN

## SALES & SERVICE:

**A Tech Authority, Inc.**

13745 Stockton Ave.

Chino CA 91710

909-614-4522

sales@atechauthority.com

## ECN 1023 EnDat22

## EQN 1035 EnDat22

WELLA1: 50C, 50E, 50F

KUPPA1: 14A

ANELA1: 1SS08

BELEA1: C4

6/2014



**Achtung:** Die Montage und Inbetriebnahme ist von einer qualifizierten Fachkraft unter Beachtung der örtlichen Sicherheitsvorschriften vorzunehmen.

Zusätzlich muss der Maschinenhersteller/-konstrukteur die erforderlichen weiteren Angaben zur Endmontage (z.B. Losdrehsicherung für Schrauben ja/nein) für die jeweilige Anwendung selbst festlegen.

**Note:** Mounting and commissioning is to be conducted by a qualified specialist under compliance with local safety regulations.

In addition to this, the machine manufacturer or designer himself must define the other data required for final assembly (e.g. anti-rotation lock for screws required or not) for the respective application.

**Attention:** le montage et la mise en service doivent être assurés par un personnel qualifié dans le respect des consignes de sécurité locales.

D'autre part, le fabricant/constructeur de la machine doit définir d'autres données nécessaires au montage final (p.ex. sécurité frein de vis oui/non) pour l'application respective.

**Attenzione:** Il montaggio e la messa in funzione devono essere eseguite da personale qualificato nel rispetto delle norme di sicurezza locali.

Inoltre, il costruttore della macchina deve definire le ulteriori procedure necessarie per completare il montaggio (ad esempio: sicurezza allentamento viti sì/no) di ogni specifica applicazione.

**Atención:** El montaje y la puesta en marcha deben ser realizados por un especialista cualificado, observando las prescripciones locales de seguridad.

Adicionalmente, el fabricante/constructor de la máquina debe determinar él mismo el resto de indicaciones requeridas para el montaje final para cada aplicación en particular (p.ej., seguro antigiro para tornillos sí/no).

**DR. JOHANNES HEIDENHAIN GmbH**

Technical support, measuring systems ☎ +49 8669 31-3104 · E-mail: service.ms-support@heidenhain.de

619076-92 · Ver01 · Printed in Germany · 6/2014 · H



**Kundenseitige Anschlussmaße (mm)**  
**Required mating dimensions (mm)**  
**Conditions requises pour le montage (mm)**  
**Quote per il montaggio (mm)**  
**Cotas de montaje requeridas (mm)**

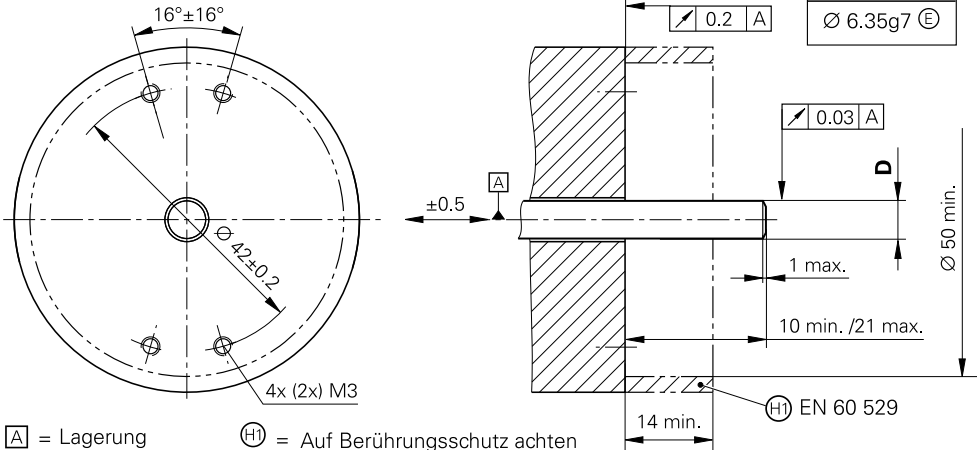

D	
∅ 4g7	E
∅ 6g7	E
∅ 6.35g7	E

**A** = Lagerung  
 Bearing  
 Roulement  
 Cuscinetto  
 Rodamiento

**Hi** = Auf Berührungsschutz achten  
 Protect against contact  
 Veiller à la protection contre les contacts directs  
 Prestare attenzione alla protezione  
 Tener en cuenta la protección ante contacto

**Anschlussbelegung**  
**Pin Layout**  
**Raccordements**  
**Piedinatura**  
**Distribución del conector**

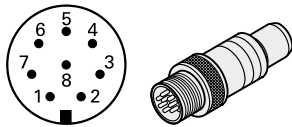

8	2	5	1	3	4	7	6
<b>Up</b>	<b>Sensor</b> Up	<b>0V</b>	<b>Sensor</b> 0V	<b>DATA</b>	<b>DATA</b>	<b>CLOCK</b>	<b>CLOCK</b>
BNGN	BU	WHGN	WH	GY	PK	VT	YE

Die Sensorleitung ist intern im Messgerät mit der Versorgungsleitung verbunden.  
 The sensor line is connected inside the encoder to the supply line.  
 La ligne de palpeur est reliée de manière interne dans le système de mesure à la ligne d'alimentation.  
 La linea del sensore è collegata internamente allo strumento di misura con la linea di alimentazione.  
 La línea de sensor está unida internamente en el aparato de medida con la línea de alimentación.

Kabelschirm mit Gehäuse, Statorkupplung und Welle verbunden.  
 Cable shield connected to housing, stator coupling and shaft.  
 Le blindage du câble doit être relié au boîtier, à l'accouplement statorique et à l'arbre.  
 Collegare la schermatura del cavo a carter, giunto lato statore e albero.  
 Pantalla del cable unida a la carcasa, al acoplamiento estátor y al eje.

**Montage**  
**Assembly**  
**Montage**  
**Montaggio**  
**Montaje**

**2.**  
 4x (2x) M3

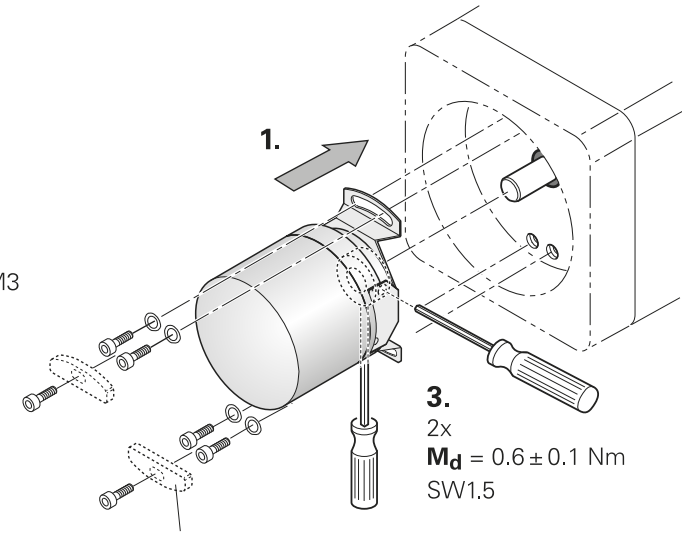

ID 334653-01

Empfohlener Anbau mit 4 Schrauben (M3) oder 2 Schrauben (M3) mit Druckstück.  
 Mounting recommended with 4 screws (M3) or 2 screws (M3) with pressure piece.  
 Montage conseillé avec 4 vis (M3) ou 2 vis (M3) et pièce de pression.  
 Montaggio consigliato con 4 viti (M3) oppure 2 viti (M3) con piastrina di fissaggio.  
 Montaje recomendado con 4 tornillos (M3) o 2 tornillos (M3) con pieza de presión.

**M** = Messpunkt Arbeitstemperatur  
 Measuring point for operating temperature  
 Point de mesure température de travail  
 Punto di misura - temperatura di esercizio  
 Punto de medición de la temperatura de trabajo

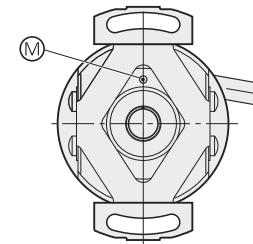

**Demontage in umgekehrter Reihenfolge**  
**Disassembly in reverse order**  
**Demontage dans l'ordre inverse**  
**Smontaggio in sequenza inversa**  
**Desmontaje en orden contrario**